

NINJA®

Foodi®

MAX PRO

Health Grill,
Flat Plate &
Air Fryer

AG651
KÉZIKÖNYV



KÖSZÖNJÜK hogy megvásárolta a Ninja® Foodi® Max Pro készüléket



REGISZTRÁLJA VÁSÁRLÁSÁT!

 <https://ninjakitchen.co.uk/registerguarantee>

 Olvassa be a QR kódot telefonnal!

JEGYZZE FEL EZEKET AZ INFORMÁCIÓKAT!

Modellszám: _____

Gyáriszám: _____

Vásárlás dátuma: _____

(Őrizze meg a számlát!)

Vásárlás helye: _____

MŰSZAKI ADATOK

Feszültség: 220-240 V~ 50-60 Hz

Teljesítmény: 2460 W

TIPP:

A modell- és a gyáriszámot a készülék hátulján, a tápkábel mellett található QR kód címkén találja.

TERMÉKREGISZTRÁCIÓ:

Új Ninja termék regisztrálásához látogasson el a <https://ninjakitchen.co.uk> weboldalra vagy hívja fel a +36 800 862-0453 telefonszámot a vásárlástól számított 28 napon belül! Meg kell adnia az üzlet nevét, a vásárlás dátumát és a modellszámot, valamint a nevét és címét!

A regisztráció lehetővé teszi számunkra, hogy felvegyük Önnel a kapcsolatot abban az esetben, ha termékbiztonsági értesítést kapnánk.

TARTALOMJEGYZÉK

Termékrejestráció	2
Fontos biztonsági utasítások	4
Tartozékok	6
Ismerkedés a grillsütővel	7
Funkciógombok.....	7
Kezelőgombok.....	7
Használat előtt	7
Használat	8
Fröccsenésgátló	8
Grillvezérlés	8
Szakaszos grillezés.....	8
Digitális hőmérőszonda.....	9
A szonda használata különböző főzési helyzetekben ...	10
A szonda behelyezése	11
Főzési funkciók	12
Grillezés	12
Sütőlap.....	12
Hús és zöldség sütése.....	14
Légkeveréses sütés.....	15
Tészta sütése	16
Aszalás.....	16
Melegítés	17
Tisztítás és karbantartás	18
Hibaelhárítás	19

FONTOS BIZTONSÁGI UTASÍTÁSOK

CSAK HÁZTARTÁSI HASZNÁLATRA!

HASZNÁLAT ELŐTT OLVASSA EL AZ ÖSSZES UTASÍTÁST!

Elektromos készülék használatakor mindig be kell tartani az alapvető biztonsági óvintézkedéseket, beleértve a következőket:

⚠ FIGYELEM!

- 1** A gyermekek fulladásveszélyének elkerülése érdekében a kicsomagolás után azonnal dobja ki az összes csomagolóanyagot!
- 2** A készüléket csökkent fizikai, érzékszervi vagy mentális képességű, illetve tapasztalattal és tudással nem rendelkező személyek csak felügyelet vagy a készülék biztonságos használatára vonatkozó utasítások betartása mellett használhatják, és megértik a lehetséges veszélyeket.
- 3** A készüléket és annak kábelét tartsa gyermekek elől elzárva! **NE** engedje, hogy gyermekek használják a készüléket! Gyermekek közelében történő használat esetén szoros felügyelet szükséges.
- 4** Ez a készülék kizárólag háztartási használatra készült. **NE** használja a készüléket a rendeltetésétől eltérő célra! **NE** használja mozgó járműben vagy hajón! **NE** használja a szabadban! A helytelen használat sérülést okozhat.
- 5** Győződjön meg arról, hogy a felület vízszintes, tiszta és száraz! Működés közben **NE** helyezze a készüléket munkalap széléhez közel!
- 6** Használat előtt **MINDIG** győződjön meg arról, hogy a készülék megfelelően össze van szerelve!
- 7** A készülék használata során hagyjon legalább 15 cm helyet a készülék felett és oldalt a levegő keringése érdekében!
- 8** **NE** használjon hosszabbítót! A rövid tápkábel célja, hogy csökkentse annak kockázatát, hogy a gyerekek megragadják vagy belegabalyodjanak vagy megbotoljanak a kábelben.
- 9** Az áramütés elkerülése érdekében **NE** merítse a kábelt, a csatlakozódugót vagy a főegység házát vízbe vagy más folyadékba!
- 10** **NE** használja a készüléket, ha sérült a kábel vagy a csatlakozódugó! Rendszeresen ellenőrizze a készüléket és a kábelt! Ha a készülék meghibásodik vagy bármilyen módon megsérült, azonnal hagyja abba a használatát, és hívja az Ügyfélszolgálatot!
- 11** **SOHA** ne használjon készülék alatti konnektort!
- 12** **NE** helyezze a készüléket forró felületre vagy a közelébe, beleértve a gáz- vagy elektromos tűzhelyet, illetve a forró sütőt!
- 13** **NE** hagyja, hogy a kábel lelógjon az asztal vagy a munkalap szélére!
- 14** Csak a készülékhez mellékelte vagy a gyártó által engedélyezett ajánlott tartozékokat használja! A gyártó által nem ajánlott tartozékok vagy kiegészítők használata tűz- vagy sérülésveszélyt okozhat.
- 15** Mielőtt bármilyen tartozékot a behelyezne a készülékbe, győződjön meg arról, hogy az tiszta és száraz!
- 16** **NE** használja a készüléket grilltálca és fröccsenésvédő nélkül!
- 17** Használat előtt **MINDIG** győződjön meg arról, hogy a fedél teljesen le van zárva!
- 18** **NE** mozgassa a készüléket használat közben!
- 19** **NE** takarja el a be- illetve a kimeneti szellőzőnyílást, miközben a készülék működik! Ez megakadályozza az egyenletes főzést, és károsíthatja a készüléket, vagy túlmelegedéshez vezethet.
- 20** **NE** érintse meg a forró felületeket! A készülék felületei működés közben és után forrók. Az égési sérülések és személyi sérülések elkerülése érdekében **MINDIG** használjon sütőkesztyűt, és használja a fogantyúkat és gombokat!

- 21 NE** érintse meg a tartozékokat működés közben vagy közvetlenül utána! A grillsütő lap és a kosár nagyon felforrósodik. Kerülje a fizikai érintkezést, amikor eltávolítja a tartozékokat a készülékből! Az égési sérülések vagy személyi sérülések elkerülése érdekében **MINDIG** legyen óvatos a használat közben! Hosszú fogójú edények és sütőkesztyű használata ajánlott!
- 22 NE** használja a készüléket bő olajban történő sütéshez!
- 23 NE** helyezze a kezét a digitális főzőszonda vezetékének közelébe használat közben, hogy elkerülje az égési sérüléseket vagy a forrázást!
- 24** Javasoljuk, hogy az étel belső hőmérsékletét külső ételszondával ellenőrizze!
- 25** A készülék rendszeres karbantartásával kapcsolatban olvassa el a Tisztítás és karbantartás című részt!
- 26** A leválasztáshoz kapcsolja ki a készüléket, majd húzza ki a konnektorból, ha nem használja, és tisztítás előtt!
- 27** Tisztítás, szétszerelés, alkatrészek be- vagy eltávolítása, valamint tárolás előtt hagyja kihűlni.
- 28 NE** tisztítsa fém súrolóval! Leválhatnak darabok és hozzáérhetnek az elektromos alkatrészekhez, ami áramütést okozhat.
- 29** A tisztítást és a karbantartást gyermekek nem végezhetik!
- 30** Fokozott óvatossággal kell eljárni a forró olajat vagy más forró folyadékot tartalmazó készülék mozgatásakor!
- 31** Használat és tárolás közben **NE** helyezzen semmit a készülék tetejére, amikor a fedél csukva van!
- 32** Győződjön meg arról, hogy a grillsütő lap megfelelően van behelyezve és biztonságosan van rögzítve!
- 33 MINDIG** győződjön meg arról, hogy a készülék teljesen kihűlt, mielőtt eltávolítja a sütőlapot!



Azt jelzi, hogy olvassa el az utasítást a működés és a használat megértése érdekében.



Olyan veszély jelenlétét jelzi, amely sérülést, halált vagy jelentős anyagi kárt okozhat, ha a szimbólummal jelölt figyelmeztetést figyelmen kívül hagyják.



Ügyeljen arra, hogy ne érintkezzen forró felületekkel! Mindig használjon sütőkesztyűt az égési sérülések elkerülése érdekében!



Kizárólag beltéri és háztartási használatra!

ŐRIZZE MEG AZ UTASÍTÁSOKAT!

TARTOZÉKOK

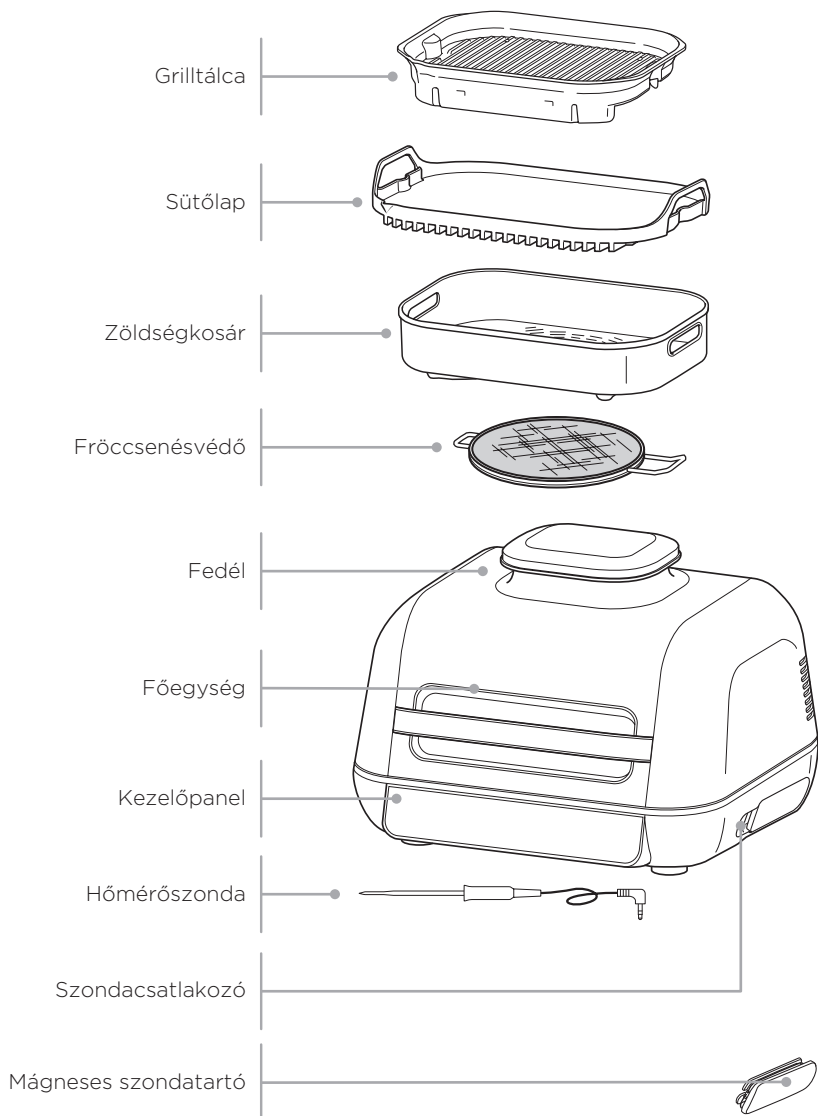

ISMERKEDÉS A GRILLSÜTŐVEL

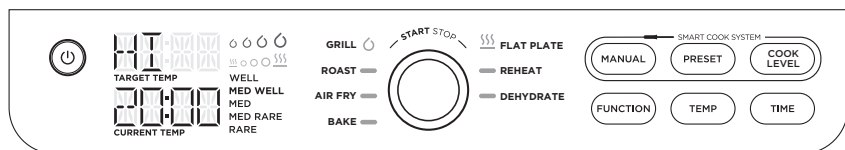

MEGJEGYZÉS: Nem minden funkció érhető el minden modellen.

FUNKCIÓ GOMBOK

GRILL Zárt fedelű sütés: felső és alsó sütés, ami a legjobb nagy vagy vastag hús, fagyasztott étel grillezéséhez vagy körbepírtáshoz.

Nyitott fedelű sütés: ideális kényes étel vagy sovány fehérje grillezéséhez, hogy faszénen grillezett textúrát kapjunk túlsütés nélkül.

SÜTÉS Puhítja a húst, a zöldséget és mást.

LÉGSÜTÉS A ropogós állagért, kevés olajjal vagy anélkül.

TÉSZTA SÜTÉS Készítsen süteményeket, finomságokat, desszerteket és egyebeket.

SÜTŐLAP Tökéletes kényes ételhez, mint például hagyma, tojás, hal vagy a fajita.

MELEGÍTÉS Újítsa fel a maradékokat melegítéssel, így ropogós eredményt kap.

ASZALÁS Szárítson húst, gyümölcsöt és zöldséget az egészséges nassolnivalóként.

MANUÁLIS A funkcióval tetszés szerint állíthatja be az eredményt a gombokkal.

ELŐVÁLASZTÁS Szonda használatakor az étel típusa kiválasztható. Forgassa el a forgótárcsát a fehérje kiválasztásához!

SÜTÉSI SZINT Ízlés szerint süthet, válasszon a vérestől a jól átsütöttig!

HASZNÁLAT ELŐTT

- 1 Távolítsa el minden csomagolóanyagot, címkét és szalagot!
- 2 Vegyen ki minden tartozékot a csomagolásból, és figyelmesen olvassa el a kézikönyvet! Fordítson különös figyelmet a használati utasításra, figyelmeztetésre és fontos biztonsági intézkedésre a sérülések és anyagi károk elkerülése érdekében!
- 3 A grilltálcát, a sütőlapot, a zöldségkosarat, a szondát és a fröccsenésvédőt szappanos, meleg vízben mossa el, öblítse le és alaposan szárítsa meg. Minden tartozék (kivéve grilltálca, szonda és szondatartó) mosogatógépben mosható. **SOHA** ne tisztítsa a főegységet vagy a szondát mosogatógépben!
- 4 Ne használjon kefét vagy szivacsot a sütőfelületen, mert károsíthatják a bevonatot!

MŰKÖDTETŐ GOMBOK

FŐKAPCSOLÓ ☺ Győződjön meg arról, hogy a készülék csatlakoztatva van, majd nyomja meg a gombot a bekapcsoláshoz!

FORGÓTÁRCSA ☉ A funkció vagy egyéb beállítás kiválasztásához forgassa el!

START/STOP Egy funkció elindításához vagy leállításához nyomja meg a forgótárcsa közepét. A legtöbb funkció elindításakor a készülék előmelegítés üzemmódba lép, majd a főzés a beállított hőmérséklet elérésekor kezdődik meg.

TEMP A hő beállításához nyomja meg a **TEMP** gombot, majd tekerje a forgótárcsát!

TIME A sütési idő beállításához nyomja meg a **TIME** gombot, majd tekerje a forgótárcsát!

FUNCTION Nyomja meg az összes beállítás törléséhez, vagy ha a szonda nyugalmi állapotban van (az előmelegítés/sütés még nem kezdődött meg).

PREHEAT Ha beállította a funkciót, az időt és a hőt, majd megnyomja a forgótárcsát, a készülék megkezd az előmelegítést. Ha ezután a **PREHEAT** gombot megnyomja, az előmelegítés kimarad (nem ajánlott).

ELŐMELEGÍTÉS A JOBB EREDMÉNY MIATT A legjobb eredmény érdekében hagyja teljesen előmelegedni, az étel hozzáadása előtt! Az étel behelyezése az előmelegítés befejezése előtt túlsütéshez, megégéshez, vagy hosszabb üzemidőhöz vezethet.

A NINJA® FOODI® MAX PRO HASZNÁLATA

FRÖCCSENÉSVÉDŐ

A fedél alján található fröccsenésgátló tartja tisztán a fűtőszálat. Sütés közben **MINDIG** győződjön meg arról, hogy a fröccsenésgátló fel van szerelve. A fröccsenésgátló használatának elmulasztása olajlerakódást eredményez a fűtőszálon, ami füstöt okozhat.

A fröccsenésvédő felszerelése

A felszereléshez akassza be a fröccsenésvédő bal oldali fülét, majd pattintsa a helyére a jobb oldalit, amíg kattantást nem hall és nem marad a helyén!

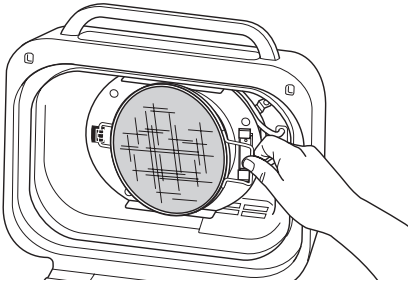

A fröccsenésvédő kiszérése

Minden használat után távolítsa el a fröccsenésvédőt tisztításhoz! Hagyja a védőpajzsot teljesen lehűlni, majd akassza ki a fedél belsejéből a jobb oldali retesz hátranyomásával, majd húzza előre a fület!

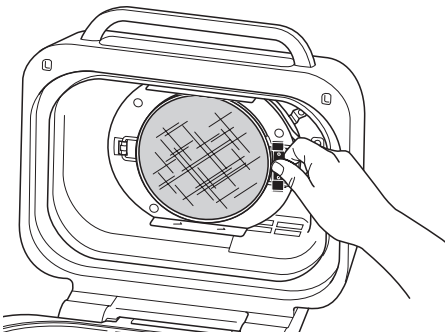

GRILL VEZÉRLÉS

Zárt fedéllel történő felső és alsó sütéshez. Legjobb nagy vagy vastag húsok, fagyasztott ételek grillezéséhez, illetve körbepírtáshoz.

A Grill funkció használatakor ki kell választania a grilltálca hőmérsékletét. Az alábbiakban a gyakori hozzávalókhöz ajánlott hőmérsékleti szintek láthatók.

A készülék füstöt termelhet, ha az ajánlottnál forróbb hőmérsékleten sūti az hozzávalókat.

LOW (200 °C)	MED (230 °C)	HI (250 °C)	MAX (260 °C)
<ul style="list-style-type: none">• Szalonna• Kolbász• Sűrű BBQ szósz használata esetén	<ul style="list-style-type: none">• Fagyasztott étel• Pácolt vagy szószos étel• Hamburger	<ul style="list-style-type: none">• Szték• Csirke• Hotdog• Kebab	<ul style="list-style-type: none">• Zöldség• Gyümölcs• Pizza• Friss vagy fagyasztott tengeri étel• Kebab

Átváltás GRILL módra másik funkció után

Ha a készülék már meleg egy másik funkció használatát után, a képernyőn azonnal megjelenhet az **ADD FOOD** felirat. A grilltálcát legalább 6 percig hagyja melegedni, mielőtt az alapanyagokat ráhelyezi!

Csoportos grillezés

Ha két egymást követő adag ételt grillezünk, ajánlott a zsírt vagy az olajat kiüríteni a kivehető sütőedényből.

NAGYON ajánlott a fröccsenésvédő tisztítása is a sütések között. Ez segít megakadályozni a zsír odaégését és a füstölést.

A NINJA® FOODI® MAX PRO HASZNÁLATA

A DIGITÁLIS SZONDA HASZNÁLATA

FONTOS: Használat közben **NE** tegye a kezét a szonda vezetékének közelébe, hogy elkerülje az égési sérüléseket!

Az első használat előtt

Mielőtt bedugná a konnektorba, győződjön meg arról, hogy a szonda csatlakozója tiszta, és a kábel nincs összegabalyodva! Óvatosan kezelje a kábelt!

- 1 Húzza ki a készülék jobb oldalán található szonda tároló rekeszt! Ezután tekerje ki a vezetékét a rekeszből a szonda eltávolításához!

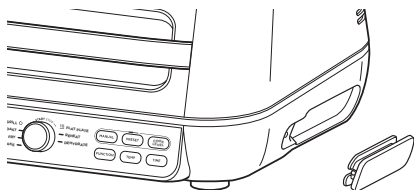

- 2 Csatlakoztassa a szondát a készülék jobb oldalán található csatlakozóba! Nyomja be határozottan a dugót ütközésig, amíg nem érzi vagy hallja, hogy a helyére kattan! Helyezze vissza a tároló rekeszt a készülék oldalára!
- 3 A szonda bedugása után a **PRESET** és a **MANUAL** szonda gombok aktiválódnak és világítanak. Tekerje el a forgótárcsát a kívánt sütési funkció (pl. Grill) és sütési hőmérséklet kiválasztásához.

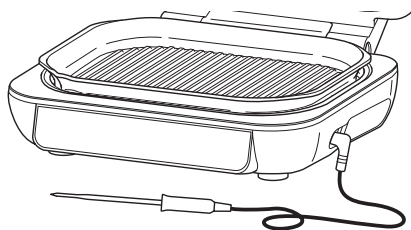

MEGJEGYZÉS: A sütési időt nem kell beállítani, mert a készülék automatikusan kikapcsolja a fűtőszálat, és jelzi, amikor az étel elkészült.

- 4 A **PRESET** mód használatához nyomja meg a **PRESET** gombot, és a forgótárcsa elforgatásával válassza ki a kívánt ételtípust! Ezután nyomja meg a **COOK LEVEL** gombot, és a forgótárcsa elforgatásával válassza ki az étel kívánt belső átsütési fokozatát (vérestől a jól átsültig)!

MEGJEGYZÉS: Különböző húsokat vagy eltérő beállításokkal szeretne sütni? A programozás részletei a 10. oldalon.

WELL
MED WELL
MED
MED RARE
RARE

MANUAL mód használatára esetén nyomja meg a **MANUAL** gombot, és használja az ajánlott belső sütési hőmérsékleteket!

MEGJEGYZÉS: Az élelmiszerbiztonsági hőmérsékletekre vonatkozó ajánlott információkat az Egyesült Királyság Élelmiszer-szabványügyi Hivatala (FDA) adja meg.

MEGJEGYZÉS: A marha, illetve a bárány hús előre beállított sütési szintje 5-10 fokkal alacsonyabb a szokásosnál, így a készülék tovább fog sütni.

A NINJA® FOODI® MAX PRO HASZNÁLATA

- 5** Helyezze a kívánt sütéshez szükséges tartozékot a készülékbe, és zárja le a fedelet! Nyomja meg a forgótárcsát az előmelegítés megkezdéséhez!
- 6** Amíg a készülék előmelegszik, szűrje be a szondát vízszintesen a hús legvastagabb részének közepébe!
A szonda elhelyezésével kapcsolatos utasításokat lásd a táblázatban!
- 7** Ha a készülék előmelegedett, a képernyőn megjelenik az **ADD FOOD** felirat. Nyissa ki a fedelet, helyezze a szondával ellátott ételt, és zárja le a fedelet a szondakábelre!

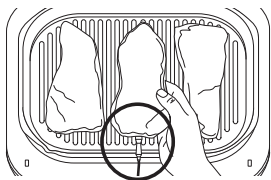

A szonda helyes elhelyezése.

A szonda teljesen a készülék belsejében van.

- 8** A kijelzőn található folyamatjelző sávon nyomon követhetők a sütési szakaszok. Villogó fény jelzi az aktuális szakaszt.

WELL
MED WELL
MED
MED RARE
RARE

MEGJEGYZÉS: Grill, sütőlap sütés és légkeveréses sütés használatakor a készülék sípoló hangot ad, és a **FLIP** felirat jelenik meg. A megfordítás opcionális, de ajánlott.

- 9** A sütés automatikusan leáll, ha majdnem elérte a beállított szintet, és figyelembe veszi a fennmaradó sütési időt. A kijelzőn a **GET FOOD** felirat jelenik meg.
- 10** Ha a kijelzőn a **REST** felirat jelenik meg, tegye át az ételt egy tányérra! A szonda eltávolítható még előtte. Az étel tovább sül a beállított eredményig, ami még 3-5 percet vehet igénybe. Ez egy fontos lépés, mivel a pihentetés elmulasztása kevésbé jó eredményhez vezethet. A további sülési idő az étel típusától, mennyiségétől és vastagságától függ.

MEGJEGYZÉS: A szonda **FORRÓ** lesz! Használjon sütőkesztyűt vagy csipeszt a szonda kihúzásához!

MEGJEGYZÉS: Egyes húsok belső hőjének ellenőrzéséhez tartsa nyomva a **MANUAL** gombot, majd szűrje be a szondát minden egyes húsdarabba!

SZONDA HASZNÁLATA KÜLÖNBÖZŐ SÜTÉSI FORGATÓKÖNYVEK ESETÉN

Két vagy több azonos méretű hús sütése különböző eredmény eléréséig

- Állítsa a sütési szintet a szükséges legmagasabb értékre!
- Szűrje a szondát a legmagasabb sütési szintet igénylő húsba!
- Az előmelegítés után helyezze a húsokat a sütőbe! Amikor a folyamatjelző sáv a legalacsonyabb sütési szintet mutatja, vegye ki a szonda nélküli húst!
- Folytassa a többi hús sütését, amíg el nem éri a következő kívánt sütési szintet!

Két vagy több különböző méretű hús sütése

- Szűrje a szondát a kisebb húsba, és használja a **PRESET** üzemmódot!
- Amikor a hús elkészült, vegye ki a sütőből!
- Sütőkesztyű segítségével helyezze át a szondát a nagyobb húsba, és a kijelző bal oldalán található nyílak segítségével válassza ki a kívánt eredményt!





Két vagy több különböző típusú hús sütése

- Szűrje a szondát a legalacsonyabb sütési szintet igénylő húsba!
- A **MANUAL** üzemmódban válassza ki a kívánt sütési hőmérsékletet!
- Amikor a hús elkészült, vegye ki a sütőből!
- Sütőkesztyű segítségével helyezze át a szondát a másik húsba, és a **MANUAL** üzemmódban újra válassza ki a kívánt sütési hőmérsékletet!

A NINJA® FOODI® MAX PRO HASZNÁLATA

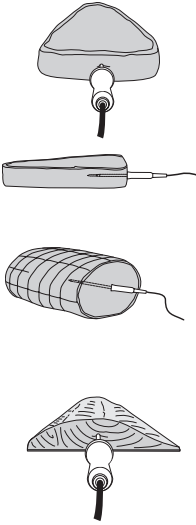
A SZONDA BEHELYEZÉSE

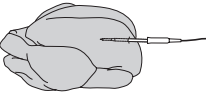
MEGJEGYZÉS: NE használja a szondát fagyasztott élelmiszerekhez vagy 1,5 cm-nél vékonyabb húsdarabokhoz!

ÉTEL TÍPUS	BEHELYEZÉS	HELYES	HELYTELEN
Szték Sertésszelet Bárányszelet Csirkemell Darálthús Bélszín Halfilé	<ul style="list-style-type: none">• Szűrje be a szondát vízszintesen a hús legvastagabb részének közepébe!• Győződjön meg róla, hogy a szonda hegye a hús közepében van, nem pedig az alja vagy a teteje felé ferdén!• Győződjön meg róla, hogy a szonda közel van a csonthoz, de nem érinti azt, és távol van a zsírtól vagy a porcoktól! <p>MEGJEGYZÉS: A hús legvastagabb része nem feltétlenül a középpont. Fontos, hogy a szonda vége a legvastagabb részt érje el, így érjük el a kívánt eredményt.</p>		
Egész csirke	<ul style="list-style-type: none">• Szűrje be a szondát vízszintesen a mell legvastagabb részébe, párhuzamosan a csonttal, de ne érintse azt!• Győződjön meg róla, hogy a vége eléri a mell legvastagabb részének közepét, és nem megy át teljesen a mellén az üregbe.		

FUNKCIÓK

Grill

Nyitott fedéllel, csak alacsony hőfokon süssön, ez a legjobb kényes ételek és sovány húсок, például kebab vagy zöldségek elkészítéséhez!

Zárt fedéllel a felső és alsó sütés mellett süssünk, ami vastag húсокhoz vagy fagyasztott ételekhez a legjobb!

- 1 A grilltálcát helyezze a főegység elejére úgy, hogy beakadjon, majd nyomja le a hátulját, amíg a helyére nem kattant! Győződjön meg arról, hogy a helyén van a fröccsenésgátló, és csukja le a fedelet!

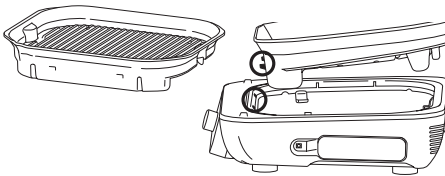

- 2 Csatlakoztatás után nyomja meg a **⏻** gombot a bekapcsoláshoz! Alapból a grill funkció lesz kiválasztva.
- 3 A kijelzőn az alapértelmezett hőfok látható. Nyomja meg a **TEMP** gombot, és forgótárcsával állítsa be a hőfokot!
- 4 Nyomja meg a **TIME** gombot, és a forgótárcsával állítsa be a kívánt időt!
- 5 Az előmelegítés elindításához nyomja meg a forgótárcsát! Ez 4-7 percig tart! A folyamatjelző sáv világitani kezd.
- 6 Amikor az előmelegítés befejeződött, a készülék sípol, és a kijelzőn megjelenik az **ADD FOOD** felirat.
- 7 Nyissa fel a fedelet, és helyezze az ételt a grilltálcára! Zárja le a fedelet, ha vastagabb húсокot vagy fagyasztott ételt süt! Hagyja nyitva a fedelet, ha kényes ételeket vagy sovány húst süt!
- 8 Ha a sütési idő lejárt, a készülék sípol, és a kijelzőn az **END** felirat jelenik meg.
- 9 Vegye ki az ételt a grilltálcáról!
- 10 A grilltálca eltávolításához nyomja meg a narancssárga kioldógombot a készülék bal oldalán! A tálca hátul kiugrik, ezután felemelheti és kiveheti.



Sütőlap

Nyitott fedéllel, alulról melegítse azokat az ételeket, amelyek forgatást vagy keverést, és folyamatos figyelmet igényelnek, mint például a darabolt zöldségek vagy a tükörtojás.

Zárt fedéllel, felső és alsó sütéssel, ideális sajt olvasztásához, feltétek ropogósra sütéséhez vagy vastagabb húсок gyors elkészítéséhez.

- 1 A sütőlapot helyezze a főegység elejére úgy, hogy beakadjon, majd nyomja le a hátulját, amíg a helyére nem kattant! Győződjön meg arról, hogy a helyén van a fröccsenésgátló!

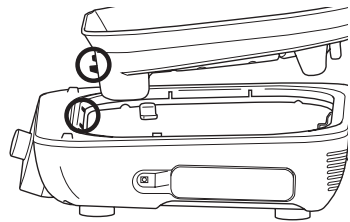

- 2 Ügyeljen rá, hogy a sütőlap vízszintesen álljon. Igazítsa a sütőlap peremét a grill sütő pereméhez! Ha helytelenül van betéve, akkor előrebillen. Csukja le a fedelet!

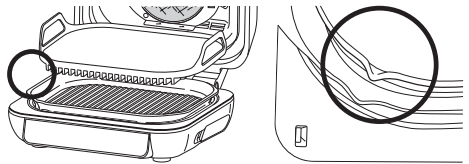

- 3 Csatlakoztatás után nyomja meg a **⏻** gombot a bekapcsoláshoz!
- 4 Tekerje a forgótárcsát a **FLAT PLATE** funkcióra! A kijelzőn az alapértelmezett hőfok látható. Nyomja meg a **TEMP** gombot, és forgótárcsával állítsa be a hőfokot!
- 5 Nyomja meg a **TIME** gombot, és a forgótárcsával állítsa be a kívánt időt!
- 6 Az előmelegítés elindításához nyomja meg a forgótárcsát! Ez 7-9 percig tart! A folyamatjelző sáv világitani kezd.

PRE

FUNKCIÓK

- 7** Amikor az előmelegítés befejeződött, a készülék sípol, és a kijelzőn megjelenik az **ADD FOOD** felirat.
- 8** Nyissa fel a fedelet, és helyezze az ételt a sütőlapra! Az időzítés 15 másodperces késleltetéssel indít. Hagyja nyitva a fedelet, ha a recept nem rendelkezik másképp!

MEGJEGYZÉS: Ha adagokban süti a húst, a legjobb eredmény eléréséhez zárja le a fedelet a sütések között, és futtassa a programozott funkciót 2-3 percig, mielőtt a következő adagot berakná!

- 9** Amikor a visszaszámláló eléri a nullát, a készülék sípol, és a kijelzőn az **END** felirat jelenik meg.
- 10** Vegye el az ételt a sütőlapról, majd vegye ki a sütőlapot a grillsütőből!
- 11** A sütőlap eltávolításához nyomja meg a narancssárga kioldógombot a készülék bal oldalán! A lap hátulról kiugrik, ezután felemelheti és kiveheti.

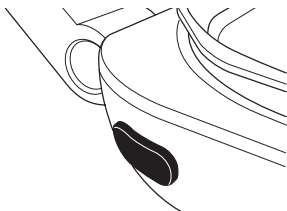

FUNKCIÓK

Sütés

- 1** A grilltálcát helyezze a főegység elejére úgy, hogy beakadjon, majd nyomja le a hátulját, amíg a helyére nem kattant! Győződjön meg arról, hogy a helyén van a fröccsenésgátló, és csukja le a fedelet!

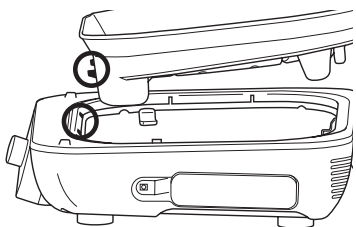
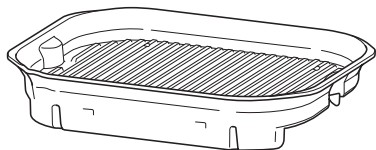

- 2** Csatlakoztatás után nyomja meg a **⏻** gombot a bekapcsoláshoz! Alapból a grill funkció lesz kiválasztva.
- 3** Tekerje a forgótárcsát a **ROAST** funkcióra! A kijelzőn az alapértelmezett hőfok látható. Nyomja meg a **TEMP** gombot, és forgótárcsával állítsa be a hőfokot!
- 4** Nyomja meg a **TIME** gombot, és a forgótárcsával állítsa be a kívánt időt!
- 5** Az előmelegítés elindításához nyomja meg a forgótárcsát! Ez 3 percig tart!

MEGJEGYZÉS: A legjobb eredmény érdekében ajánlott az előmelegítés. A **PREHEAT** gomb megnyomásával kihagyható és a kijelzőn megjelenik az **ADD FOOD** felirat.

- 6** Amikor az előmelegítés befejeződött, a készülék sípol, és a kijelzőn megjelenik az **ADD FOOD** felirat.
- 7** Nyissa fel a fedelet, és helyezze az ételt a grilltálcára! Amikor a fedelet lezárja, elindul a visszaszámlálás.
- 8** Amikor a visszaszámláló eléri a nullát, a készülék sípol, és a kijelzőn az **END** felirat jelenik meg.
- 9** Vegye el az ételt a grilltálcáról, majd vegye ki a grilltálcát a grillsütőből!
- 10** A grilltálca eltávolításához nyomja meg a narancssárga kioldógombot a készülék bal oldalán! A lap hátulról kiugrik, ezután felemelheti és kivetheti.

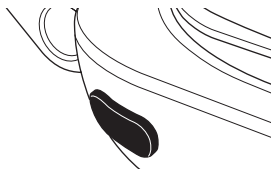

FUNKCIÓK

Légsütés

- 1** A grilltálcát helyezze a főegység elejére úgy, hogy beakadjon, majd nyomja le a hátulját, amíg a helyére nem kattann! Győződjön meg arról, hogy a helyén van a fröccsenésgátló, és csukja le a fedelet!

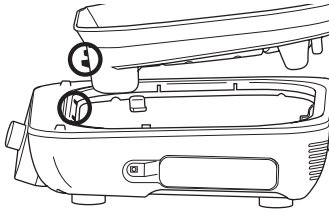
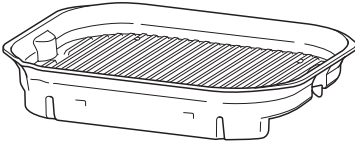

- 2** Helyezze a zöldségkosarat a tálcára, és igazítsa a tálca hátsó részéhez úgy, hogy a kosár lábai a grillsütő lap réseibe illeszkedjenek! Csukja le a fedelet!

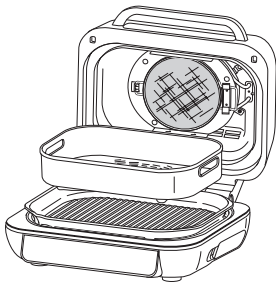

- 3** Csatlakoztatás után nyomja meg a  gombot a bekapcsoláshoz! Alapból a grill funkció lesz kiválasztva.
- 4** Tekerje a forgótárcsát az **AIR FRY** funkcióra! A kijelzőn az alapértelmezett hőfok látható. Nyomja meg a **TEMP** gombot, és forgótárcsával állítsa be a hőfokot!
- 5** Nyomja meg a **TIME** gombot, és a forgótárcsával állítsa be a kívánt időt!

- 6** Az előmelegítés elindításához nyomja meg a forgótárcsát! Ez 3 percig tart!
- 7** Amikor az előmelegítés befejeződött, a készülék sípol, és a kijelzőn megjelenik az **ADD FOOD** felirat.

MEGJEGYZÉS: A legjobb eredmény érdekében ajánlott az előmelegítés. A **PREHEAT** gomb megnyomásával kihagyható és a kijelzőn megjelenik az **ADD FOOD** felirat.

- 8** Nyissa fel a fedelet, és helyezze az ételt a grilltálcára! Amikor a fedelet lezárja, elindul a visszaszámlálás.
- 9** A legjobb eredmény elérése érdekében gyakran rázza meg az alapanyagokat. A fedél felnyitásakor a sütés szünetel. Szilikonvégű fogó vagy sütőkesztyű segítségével rázza a kosarat! Ha kész, tegye vissza a kosarat, és csukja le a fedelet! A fedél lecsukása után a sütés automatikusan folytatódik.
- 10** Amikor a visszaszámláló eléri a nullát, a készülék sípol, és a kijelzőn az **END** felirat jelenik meg.
- 11** Vegye ki a zöldségkosarat a grilltálcáról!
- 12** A grilltálca eltávolításához nyomja meg a narancssárga kioldógombot a készülék bal oldalán! A lap hátulról kiugrik, ezután felemelheti és kivetheti.



FUNKCIÓK

Tészta sütés

- 1 A grilltálcát helyezze a főegység elejére úgy, hogy beakadjon, majd nyomja le a hátulját, amíg a helyére nem kattant! Győződjön meg arról, hogy a helyén van a fröccsenésgátló, és csukja le a fedelet!

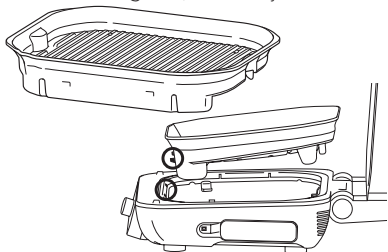

- 2 Csatlakoztatás után nyomja meg a **⏻** gombot a bekapcsoláshoz! Alapból a grill funkció lesz kiválasztva.
- 3 Tekerje a forgótárcsát az **BAKE** funkcióra! A kijelzőn az alapértelmezett hőfok látható. Nyomja meg a **TEMP** gombot, és forgótárcsával állítsa be a hőfokot!
- 4 Nyomja meg a **TIME** gombot, és a forgótárcsával állítsa be a kívánt időt!
- 5 Az előmelegítés elindításához nyomja meg a forgótárcsát! Ez 3 percig tart!

MEGJEGYZÉS: A legjobb eredmény érdekében ajánlott az előmelegítés. A **PREHEAT** gomb megnyomásával kihagyható és a kijelzőn megjelenik az **ADD FOOD** felirat.

- 6 Amikor az előmelegítés befejeződött, a készülék sípol, és a kijelzőn megjelenik az **ADD FOOD** felirat.
- 7 Nyissa fel a fedelet, és helyezze az ételt a grilltálcára! Amikor a fedelet lezárja, elindul a visszaszámlálás.
- 8 Amikor a visszaszámláló eléri a nullát, a készülék sípol, és a kijelzőn az **END** felirat jelenik meg.
- 9 Vegye el az ételt a grilltálcáról!
- 10 A grilltálca eltávolításához nyomja meg a narancssárga kioldógombot a készülék bal oldalán! A lap hátulról kiugrik, ezután felemelheti és kiveheti.



Aszalás

- 1 A grilltálcát helyezze a főegység elejére úgy, hogy beakadjon, majd nyomja le a hátulját, amíg a helyére nem kattant! Győződjön meg arról, hogy a helyén van a fröccsenésgátló!

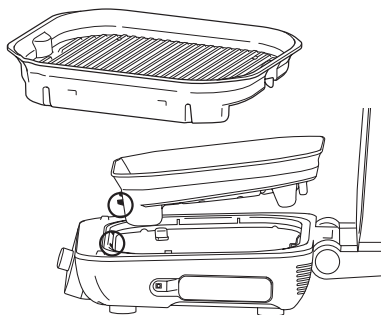

- 2 Helyezze a zöldségkosarat a tálcára, és tegye be az aszalni valókat! Csukja le a fedelet, mert ennél a funkciónál nem szükséges előmelegíteni a sütőt!
- 3 Csatlakoztatás után nyomja meg a **⏻** gombot a bekapcsoláshoz! Alapból a grill funkció lesz kiválasztva.
- 4 Tekerje a forgótárcsát az **DEHYDRATE** funkcióra! A kijelzőn az alapértelmezett hőfok látható. Nyomja meg a **TEMP** gombot, és forgótárcsával állítsa be a hőfokot!
- 5 Nyomja meg a **TIME** gombot, és a forgótárcsával állítsa be a kívánt időt!
- 6 Nyomja meg a forgótárcsát a kezdéshez! Aszalás üzemmódban nincs előmelegítés.
- 7 Amikor az aszalás véget ér, a készülék sípol, és a kijelzőn az **END** felirat jelenik meg.
- 8 Vegye ki az aszalványt és a kosarat a grilltálcáról!
- 9 A grilltálca eltávolításához nyomja meg a narancssárga kioldógombot a készülék bal oldalán! A lap hátulról kiugrik, ezután felemelheti és kiveheti.



FUNKCIÓK

Melegítés

- 1 A grilltálcát helyezze a főegység elejére úgy, hogy beakadjon, majd nyomja le a hátulját, amíg a helyére nem kattan! Győződjön meg arról, hogy a helyén van a fröccsenésgátló!

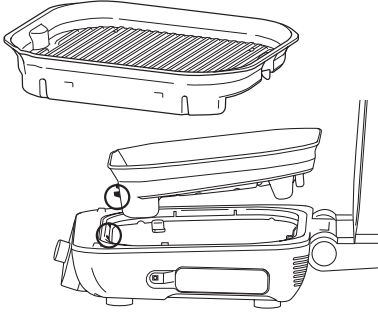

- 2 Helyezze a zöldségkosarat a tálcára, és igazítsa a tálca hátsó részéhez úgy, hogy a kosár lábai a grillsütő lap réseibe illeszkedjenek! Tegye bele az ételt és csukja le a fedelet!

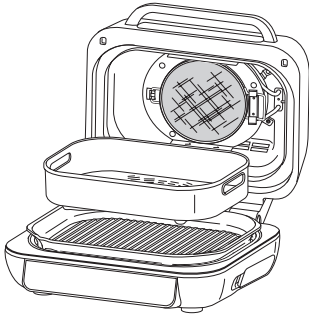

- 3 Csatlakoztatás után nyomja meg a  gombot a bekapcsoláshoz!
- 4 Tekerje a forgótárcsát az **REHEAT** funkcióra! A kijelzőn az alapértelmezett hőfok látható. Nyomja meg a **TEMP** gombot, és forgótárcsával állítsa be a hőfokot!

MEGJEGYZÉS: Ha a szondával szeretné ellenőrizni az étel belső hőjét, nyomja meg a **MANUAL** gombot 2 másodpercig, és az érték 5 másodpercig megjelenik a képernyőn.

- 5 Nyomja meg a **TIME** gombot, és a forgótárcsával állítsa be a kívánt időt! Nyomja meg a forgótárcsát a kezdéshez! Melegítés üzemmódban nincs előmelegítés. Megkezdődik a melegítés és elindul a visszaszámlálás.
- 6 A legjobb eredmény elérése érdekében gyakran rázza meg az alapanyagokat. A fedél felnyitásakor a sütés szünetel. Szilikonvégű fogó vagy sütőkesztyű segítségével rázza a kosarat! Ha kész, tegye vissza a kosarat, és csukja le a fedelet! A fedél lecsukása után a sütés automatikusan folytatódik.
- 7 Amikor a visszaszámláló eléri a nullát, a készülék sípol, és a kijelzőn az **END** felirat jelenik meg.
- 8 Vegye ki a kosarat a grilltálcáról!
- 9 A grilltálca eltávolításához nyomja meg a narancssárga kioldógombot a készülék bal oldalán! A lap hátulról kiugrik, ezután felemelheti és kiveheti.



TISZTÍTÁS ÉS KARBANTARTÁS

A készüléket minden használat után alaposan meg kell tisztítani. Tisztítás előtt mindig hagyja kihűlni!

- Tisztítás előtt húzza ki a készüléket a fali aljzatból! Az étel kivétele után hagyja nyitva a fedelet, hogy gyorsabban le tudjon hűlni!
- A sütőlap, a zöldségkosár és a fröccsenésgátló mosható, grilltálca, a szonda és a szondatartó NEM mosható mosogatógépben!
- A legjobb tisztítás érdekében a mosogatógépbe helyezés előtt öblítse le a sütőlapot, a zöldségkosarat és a fröccsenésgátlót meleg vízzel!
- Kézi tisztítás esetén a mosás után hagyja megszáradni vagy törölje szárazra az összes alkatrészt!
- A fedél belsejét minden használat után nedves ronggyal törölje át a zsír eltávolítása és a szagtalanítás érdekében!

MEGJEGYZÉS: A grilltálca, a szonda és a szondatartó csak kézzel mosható! **NE** merítse a szonda egyetlen részét sem vízbe vagy más folyadékba! Legfeljebb nedves ruhával tisztítsa.

- Ha ételmaradék vagy zsír tapadt a grilltálcára, a fröccsenésgátlóra vagy bármely más levehető alkatrésze, tisztítás előtt áztassa be meleg, mosogatószeres vízbe!
- A fröccsenésgátlót minden használat után tisztítsa meg! A fröccsenésgátló egy éjszakán át történő áztatása segít felpuhítani a ráégett zsírt. Áztatás után kefével távolítsa el a zsírt a rozsdamentes acél keretről és az elülő fölékről!
- A fröccsenésgátló alapos tisztításához tegye egy lábas vízbe, és forralja 10 percre! Ezután szobahőmérsékletű vízzel öblítse le, és hagyja teljesen megszáradni!
- A fedél belsejét óvatosan törölje át egy nedves ruhával!

MEGJEGYZÉS: SOHA NE használjon súrolóeszközt vagy mosogatószer!
SOHA NE merítse a főegységet vízbe vagy más folyadékba.

- Amikor a bevonatos kiegészítőket egymásra rakja tároláshoz, helyezzen egy kendőt vagy papírtörölt az egyes darabok közé a bevont felületek védelme érdekében!

HIBAE LHÁRÍTÁS

- **A kezelőpanel kijelzőjén az „ADD FOOD” felirat jelenik meg.**
A készülék befejezte az előmelegítést, és itt az ideje hozzáadni az alapanyagokat.
- **A kezelőpanel kijelzőjén a „Shut Lid” felirat jelenik meg.**
A fedél nyitva van, és be kell csukni a kiválasztott funkció használatához.
- **A kezelőpanel kijelzőjén a „Plug In” felirat jelenik meg.**
A szonda nincs bedugva a kezelőpanel jobb oldalán található aljzatba. A folytatás előtt csatlakoztassa a szondát! Dugja be a szondát, amíg kattantást nem hall!
- **A kezelőpanel kijelzőjén a „PRBE ERR” felirat jelenik meg.**
Vegye fel a kapcsolatot az ügyfélszolgálattal a 0800 862 0453 telefonszámon!
Hogy jobban tudjunk segíteni, regisztrálja termékét online a ninja.kitchen.co.uk oldalon, és legyen kéznél a termék, amikor felhív minket!
- **Miért sült túl vagy nem sült meg az étel a szonda használata mellett?**
A legpontosabb mérés érdekében fontos, hogy a szondát hosszában szúrja be az étel legvastagabb részébe. Hagyja az ételt 3-5 percig pihenni a sütés befejezéséhez! További információkért lásd a **Digitális szonda használata** című részt.
- **Miért nincs zaj a lapos sütőlap előmelegítése során, annak ellenére, hogy az előmelegítés folyamatjelző sávjai láthatók?**
Amíg a folyamatjelző sáv látható, a készülék előmelegszik. A grillsütő előmelegíti az alsó sütőlapot, és néhány perc múlva bekapcsolja a ventilátort az előmelegítési ciklusban.
- **Törölhetem vagy felülbírálhatom az előmelegítést?**
A legjobb eredmény elérése érdekében erősen ajánlott az előmelegítés, de kihagyhatja, ha a forgótárcsa megnyomása után nyomja meg a **PREHEAT** gombot! A kijelzőn az **ADD FOOD** felirat jelenik meg, emelje fel és csukja le a fedelet a sütés megkezdéséhez!
- **Az előmelegítés előtt vagy után kell hozzáadnom a hozzávalókat?**
A legjobb eredmény érdekében hagyja a készüléket előmelegedni, mielőtt hozzáadná a hozzávalókat!
- **Miért füstöl a készülék?**
A GRILL és a SÜTÉS funkciók használatakor mindig használja az ajánlott hőmérséklet beállítást! Az ajánlott beállításokat a Receptkalauzban találja. Győződjön meg arról, hogy a fröccsenésgátló fel van szerelve!
- **Hogyan szüneteltethető a sütés, hogy ellenőrizni lehessen az ételt?**
Ha a GRILL és a SÜTÉS funkciókon kívül más funkció közben kinyitja a fedelet, a készülék automatikusan szünetel.
- **Megolvad a szonda markolata, ha hozzáér a forró grilltálcahoz?**
Nem, a markolat szilikonból készült, amely bírja a készülék magas hőmérsékletét.
- **Miért van a készüléken 1-9-es skála a marhahús előbeállításához?**
Az, hogy mennyire van átsülve, másképp érzékelhető. Az 1-9-es skála széles választékot kínál az egyes sütési szintekhez, így ízlése szerint szabható testre.
- **Használható a SÜTÉS funkció és a sütőlap, miután a grilltálca volt használva?**
Igen, de először tisztítsa meg a grillsütőt, hogy ne legyen olyan szennyeződés, ami zavarhatná a sütőlap és a grillsütő közötti érintkezést.

LÁTOGASSON EL IDE:

<https://ninjakitchen.co.uk>

Vagy kövessen minket valamelyik közösségi felületünkön:



MEGJEGYZÉS: Tegye el a kézikönyvet a későbbi használatra!



Ez a jelölés azt jelzi, hogy ezt a terméket tilos a háztartási hulladékkal együtt kidobni az Egyesült Királyságban. A ellenőrizetlen hulladékkezelésből eredő környezeti vagy emberi egészségi károk megelőzése érdekében felelősségteljesen hasznosítsa újra a készüléket az anyagforrások fenntartható újrafelhasználásának elősegítése érdekében. A használt készülék visszaküldéséhez kérjük, használja a visszavételi és gyűjtési rendszereket, vagy vegye fel a kapcsolatot azzal a kereskedővel, akitől a terméket vásárolta. Ők átvesszik a terméket környezetbarát újrahasznosítás céljából.

SharkNinja Europe Ltd,
1st/2nd Floor Building 3150,
Thorpe Park, Century Way, Leeds,
England, LS15 8ZB
0800 862 0453
<https://ninjakitchen.co.uk>

SharkNinja Germany GmbH,
Rotfeder-Ring 9,
60327 Frankfurt am Main,
Germany
<https://ninjakitchen.eu>

Az illusztrációk eltérhetnek a tényleges terméktől. Folyamatosan azon dolgozunk, hogy termékeinket fejlesszük, ezért a jelen dokumentumban található specifikációk előzetes értesítés nélkül változhatnak.

A FOODI és a NINJA a SharkNinja Operating LLC bejegyzett védjegyei az Egyesült Királyságban.

© 2024 SharkNinja Operating LLC

